

**Thermostat TSC093 -35° à +35°C
Sonde à capillaire 1500 mm
Ref MCI 030926**

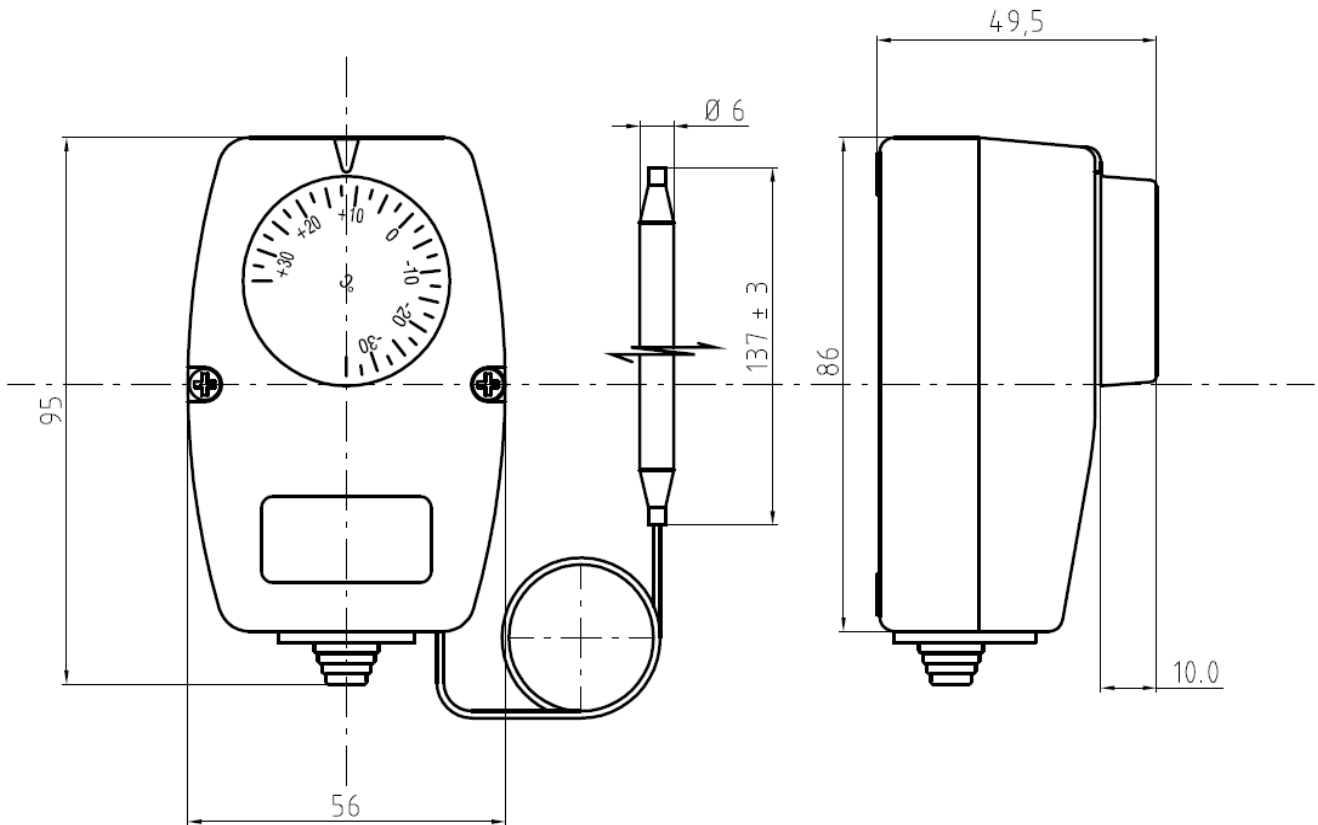

Caractéristiques techniques	
Plage de réglage	- 35° à + 35°C
Différentiel	2° +/- 1°C
Tolérance valeur	+/- 3°C
Capillaire	En nickel, longueur 1500 mm
Boîtier	ABS gris
Sérigraphie	Chiffres noirs
Pouvoir de coupure	C1 : 3(0,3)A/400V C2 : 15(3)A/400V
Courant minimum	200 mA
Test de durée de vie	100.000 cycles
T° maxi du boîtier	70°C
Indice de protection	IP44

